

Notice supplémentaire

Ces instructions d'installation supplémentaires doivent être utilisées en complément des principales instructions d'installation et du manuel du propriétaire fournis avec la porte. Ce document ne contient que les instructions qui diffèrent de celles de l'installation ordinaire. Tous les avertissements et mises en garde figurant dans le manuel principal sont également valables pour ces instructions supplémentaires.

www.Wayne-Dalton.com

1 Supports de jambage à installation rapide

Outils nécessaires : Ruban à mesurer, Lunettes de sécurité, Gants en cuir

REMARQUE : si vous ne disposez pas de supports de jambage à installation rapide, sautez cette étape et effectuez celle pour les supports de jambage entièrement réglables.

Mesurez la longueur du rail vertical. À l'aide du schéma de supports de jambage, déterminez l'emplacement des supports de jambage en fonction de la hauteur de votre porte et longueur du rail vertical. Pour installer les supports de jambage, alignez la patte Twistlock sur le support de jambage à installation rapide avec la fonction d'installation rapide dans le rail et faites tourner le support perpendiculairement au rail afin que la bride de montage soit vers la partie arrière (plate) du rail. Répétez la procédure pour l'autre côté.

9100 / 9405 / 9600 / 5120 / 5145 / 6100 SCHEMAS DES SUPPORTS DE JAMBAGE						
Hauteur de la porte	LON-GUEUR DES RAILS	1er ENSEMBLE		2e ENSEMBLE		3e ENSEMBLE
		B	M	B	T	
6 pi 0 po	57,75 po	5	M	8	T	Sans objet
6 pi 5 po	62,75 po	3	B	7	M	Sans objet
6 pi 8 po	66 po	3	B	6	M	Sans objet
7 pi 0 po	69,5 po	3	B	6	M	Sans objet
7 pi 3 po	72,5 po	3	B	7	T	8 T
7 pi 6 po	75,5 po	3	B	7	T	8 T
7 pi 9 po	78,5 po	3	B	7	T	8 T
8 pi 0 po 4-SEC	81,5 po	3	B	7	T	8 T
8 pi 0 po 5-SEC	82 po	3	B	7	T	8 T

B= ORIFICE INFÉRIEUR, M= ORIFICE DU MILIEU, T= ORIFICE SUPÉRIEUR

8000 SCHEMAS DES SUPPORTS DE JAMBAGE						
Hauteur de la porte	LON-GUEUR DES RAILS	1er ENSEMBLE		2e ENSEMBLE		3e ENSEMBLE
		B	M	B	T	
6 pi 0 po	58,75 po	9	M	11	M	NA
6 pi 3 po	62 po	9	B	11	M	NA
6 pi 6 po	65,25 po	9	M	10	B	NA
6 pi 9 po	68 po	9	M	10	B	NA
7 pi 0 po	70 po	9	M	10	B	NA
7 pi 6 po	76,5 po	9	T	10	M	11 M
7 pi 9 po	79,5 po	9	T	10	M	11 M
8 pi 0 po 4-SEC	82,5 po	9	T	10	M	11 M

B= ORIFICE INFÉRIEUR, M= ORIFICE DU MILIEU, T= ORIFICE SUPÉRIEUR

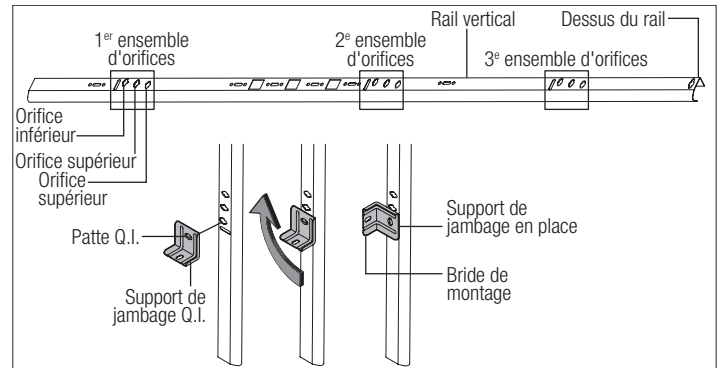

2 Supports de jambage entièrement réglables

Outils nécessaires : Ruban à mesurer, Lunettes de sécurité, Gants en cuir

REMARQUE : en cas d'installation de supports de jambage à installation rapide, sautez cette étape et continuez avec les supports de jambage de tenue au vent. Dans le cas contraire, effectuez cette étape.

REMARQUE* : le support de jambage inférieur est toujours le support le plus court, le support de jambage central étant le suivant en longueur. Si trois supports de jambage par côté sont livrés avec votre porte, vous avez reçu un support de jambage supérieur, le plus long.

Pour fixer le support de jambage inférieur, recherchez l'orifice inférieur du schéma d'orifices/de fentes du 1er ensemble d'orifices sur le rail vertical. Alignez la fente du support de jambage sur l'orifice inférieur du schéma d'orifices/de fentes. Fixez le support de jambage à l'aide de 1 boulon d'éclisse de 1/4 po - 20 x 9/16 po et de 1 écrou hexagonal à embase de 1/4 po - 20. Répétez la procédure pour l'autre côté.

Placer le support de jambage central sur l'orifice inférieur du schéma d'orifices/de fentes qui est centré entre le support de jambage inférieur et la cornière du 2e ensemble d'orifices. Fixez le support de jambage à l'aide de 1 boulon d'éclisse de 1/4 po - 20 x 9/16 po et de 1 écrou hexagonal à embase de 1/4 po - 20. Répétez la procédure pour l'autre côté.

Si un support de jambage supérieur est inclus, fixez-le sur le rail vertical en utilisant l'orifice inférieur du schéma d'orifices/fentes du 3e ensemble d'orifices et 1 boulon d'éclisse de 1/4 po - 20 x 9/16 po et 1 écrou hexagonal à embase de 1/4 po - 20. Répétez la procédure pour l'autre côté.

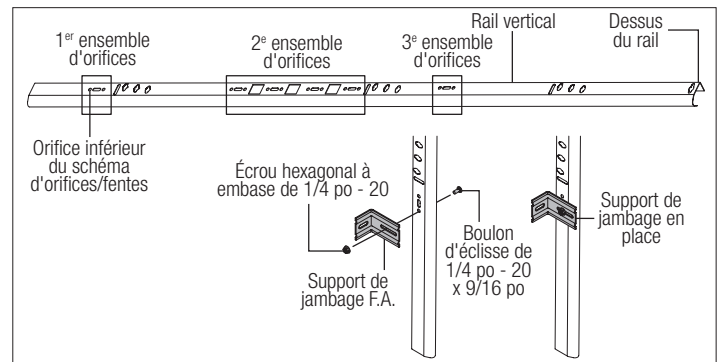

3 Supports de jambage de tenue au vent

Outils nécessaires : Ruban à mesurer, Lunettes de sécurité, Gants en cuir

REMARQUE : si vous ne disposez pas de supports de jambage de tenue au vent, sautez cette étape et effectuez l'étape suivante.

REMARQUE* : la spécification de tenue au vent 0356 n'utilise que le schéma de supports de jambage (QI).

REMARQUE* : (JB) ci-dessous désigne un support de jambage à fentes.

Mesurez la longueur du rail vertical. À l'aide du schéma de supports de jambage de tenue au vent, déterminez l'emplacement des supports de jambage en fonction de la hauteur de votre

porte et du type de rail. Fixez, sans serrer, le support de jambage (JB) sur le rail à l'aide de 1 boulon d'éclisse de 1/4 po - 20 x 9/16 po et de 1 écrou hexagonal à embase de 1/4 po - 20, comme indiqué dans. Répétez la procédure pour l'autre côté.

SCHÉMA DE SUPPORTS DE JAMBAGE (JB) DE TENUE DE VENT				
HAUTEUR DE LA PORTE	NOMBRE DE SECTIONS	NOMBRE DE SUPPORTS DE JAMBAGE (PAR JAMBAGE)	TYPE DE RAIL	EMPLACEMENT DE L'AXE DES SUPPORTS DE JAMBAGE MESURÉ À PARTIR DU BAS DU RAIL (TOUTES LES DIMENSIONS ± 2 POUCES)
SPÉCIFICATION DE TENUE AU VENT 0228				
7 pieds ou moins	4	1	Q.I.	2 po (JB), 63 po (JB)
7 pi-1 po à 8 pi-0 po	4 ou 5	1	F.A.T.	2 po (JB), 42 po (JB), 63,25 po (JB)
7 pieds ou moins	4	1	Q.I.	2 po (JB), 34 po (JB)
7 pi-1 po à 8 pi-0 po	4 ou 5	1	F.A.T.	2 po (JB), 10 po (JB), 29,75 po (JB), 48 po (JB), 66 po (JB)
SPÉCIFICATION DE TENUE AU VENT 0229, 0600 ET 0602				
7 pieds ou moins	4	2	Q.I.	25,5 po (JB), 63 po (JB)
7 pi-1 po à 8 pi-0 po			F.A.T.	10 po (JB), 21,75 po (JB), 42 po (JB), 63,25 po (JB)
7 pieds ou moins	4 ou 5	2	Q.I.	23 po (JB), 34 po (JB)
7 pi-1 po à 8 pi-0 po			F.A.T.	10 po (JB), 21,75 po (JB), 29,75 po (JB), 48 po (JB), 66 po (JB)
SPÉCIFICATION DE TENUE AU VENT 0230, 0232, 0233, 0234, 0601, 0603, 0607 ET 0608				
7 pieds ou moins	4	4	Q.I.	2 po (JB), 25,5 po (JB), 34 po (JB), 63 po (JB)
			F.A.T.	2 po (JB), 10 po (JB), 21,75 po (JB), 29,75 po (JB), 42 po (JB), 63,25 po (JB)
7 pi-1 po à 8 pi-0 po	4 ou 5	5	Q.I.	2 po (JB), 23 po (JB), 34 po (JB), 58 po (JB), 75 po (JB)
			F.A.T.	2 po (JB), 10 po (JB), 21,75 po (JB), 29,75 po (JB), 48 po (JB), 57,25 po (JB), 66 po (JB), 75,5 po (JB)
SPÉCIFICATION DE TENUE AU VENT 0605				
7 pieds ou moins	4	4	Q.I.	2 po (JB), 23 po (JB), 34 po (JB), 58 po (JB), 75 po (JB)
7 pi-1 po à 8 pi-0 po	4 ou 5	5	F.A.T.	2 po (JB), 10 po (JB), 21,75 po (JB), 29,75 po (JB), 48 po (JB), 57,25 po (JB), 66 po (JB), 75,5 po (JB)

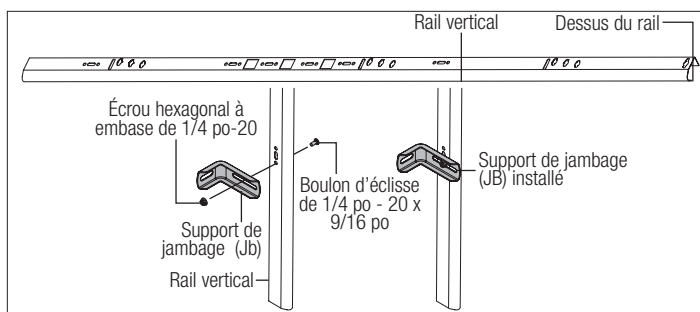

4 Fixation Supérieure

Outils nécessaires : Perceuse électrique, clé à douille de 7/16 po, Clé de 7/16 po, Tournevis à tête cruciforme, Escabeau, Lunettes de sécurité, Gants en cuir

Identifiez les fixations supérieures pour faible hauteur libre fournies avec votre porte (A, B, C ou D). Poussez la section supérieure de la porte contre le jambage jusqu'à ce que la section supérieure soit parallèle aux autres sections de la porte. En commençant avec le côté gauche, alignez le bord de la fixation supérieure sur le chant de la section.

REMARQUE*: lors de l'installation des fixations supérieures, la section supérieure doit être alignée verticalement sur le reste des sections en regardant du côté. Repositionnez une ou plusieurs fixations supérieures s'il le faut pour obtenir l'alignement vertical.

POUR LA FIXATION SUPÉRIEURE POUR FAIBLE HAUTEUR LIBRE (A)*:

Fixez la fixation supérieure pour faible hauteur libre sur la section supérieure à l'aide d'une vis autoperceuse de 1/4 po - 20 x 11/16 po dans la fente inférieure de la fixation supérieure. Ajustez la fixation supérieure pour faible hauteur libre s'il le faut. Fixez deux vis autoperceuses de 1/4 po - 20 X 11/16 po supplémentaires dans les orifices supérieurs, comme illustré. Répétez la même procédure pour l'autre côté.

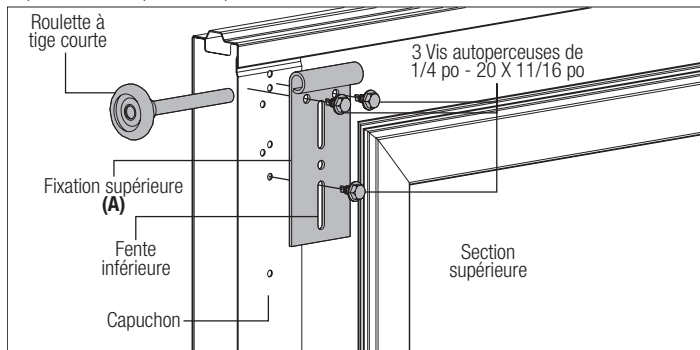

POUR LA FIXATION SUPÉRIEURE POUR FAIBLE HAUTEUR LIBRE (B) OU (C)*:

REMARQUE*: la fixation supérieure pour faible hauteur libre est livrée préalablement assemblée, comme illustré.

Recherchez le chant de la section supérieure et placez la fixation supérieure dans la partie mâle de la section supérieure, comme illustré.

RACCORDEMENT DE LA FIXATION SUPÉRIEURE À LA SECTION SUPÉRIEURE (B)*:

1. Fixez une vis autoperceuse de 1/4 po - 20 x 11/16 po sur l'assemblage de fixation supérieure.
2. Fixez deux vis autoperceuses de 1/4 po - 20 x 11/16 po sur l'assemblage de fixation supérieure.
3. Fixez deux vis à tête cruciforme n° 12 x 1/2 po sur le côté opposé de l'assemblage de fixation supérieure.

Introduisez une roulette à tige courte dans la glissière de la fixation supérieure, comme illustré. Répétez la même procédure pour l'autre côté.

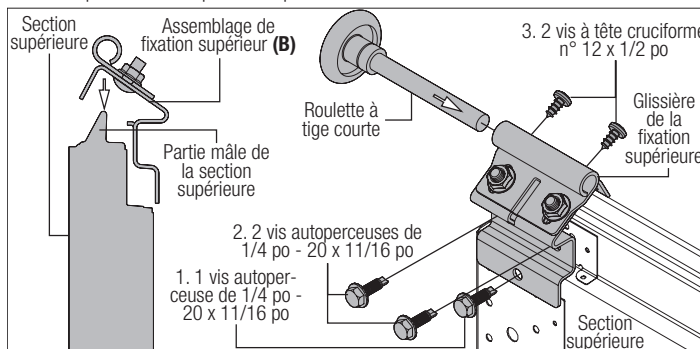

RACCORDEMENT DE LA FIXATION SUPÉRIEURE À LA SECTION SUPÉRIEURE (C)*:

1. Fixez une vis autotaraudeuse de 1/4 po - 14 x 5/8 po sur l'assemblage de fixation supérieure.

- Fixez deux vis autoperceuses de 1/4 po - 20 x 11/16 po sur l'assemblage de fixation supérieure.
- Fixez deux vis à tête cruciforme n° 12 x 1/2 po sur le côté opposé de l'assemblage de fixation supérieure.

Introduisez une roulette dans la fixation supérieure, comme illustré dans la FIGURE 2.5. Répétez la même procédure pour l'autre côté.

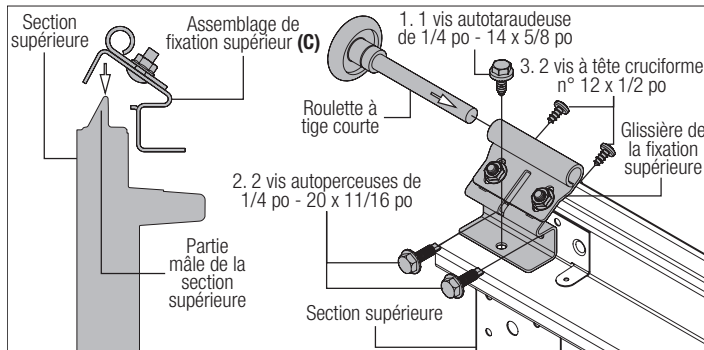

INVERSION DE LA GLISSIÈRE DE LA FIXATION SUPÉRIEURE (B) OU (C), SI NÉCESSAIRE* :

REMARQUE* : en fonction de votre application, il peut être nécessaire d'inverser la glissière de la fixation supérieure pour un ajustement supplémentaire, s'il le faut, avant de la fixer sur la base de la fixation supérieure.

Retirez la glissière de la fixation supérieure en enlevant les deux vis de carrosserie de 1/4 po - 20 x 5/8 po, les deux rondelles de retenue et les deux écrous hexagonaux à embase de 1/4 po - 20. Retournez la glissière de la fixation supérieure dans le sens opposé. Fixez, sans serrer, la glissière sur la fixation supérieure avec deux vis de carrosserie de 1/4 po - 20 x 5/8 po, deux rondelles de retenue et deux écrous hexagonaux à embase de 1/4 po - 20, comme illustré.

REMARQUE* : les rondelles de retenue doivent être en place complètement contre la base de la fixation supérieure afin d'assurer que la fonction antitorion de la glissière s'engage dans l'orifice fendu de la base de la fixation supérieure.

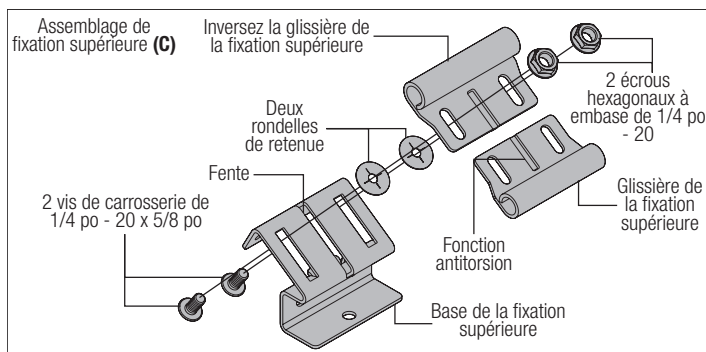
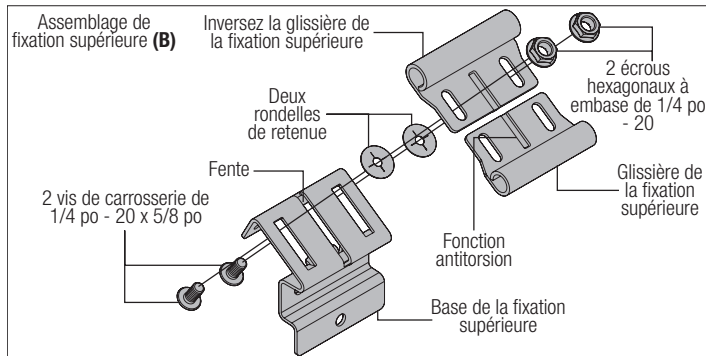

RACCORDEMENT DE LA FIXATION SUPÉRIEURE À LA SECTION SUPÉRIEURE (D)* :

REMARQUE* : s'il s'agit d'une fixation supérieure de tenue au vent pour faible hauteur libre traditionnelle.

Alignez verticalement la partie plate de la glissière de la fixation supérieure, le capuchon et l'amortisseur se trouvant en haut de la section supérieure. Fixez la glissière de la fixation supérieure avec 2 vis autoperceuses de 1/4 po - 14 x 7/8 po, comme illustré. Répétez la même procédure pour l'autre côté.

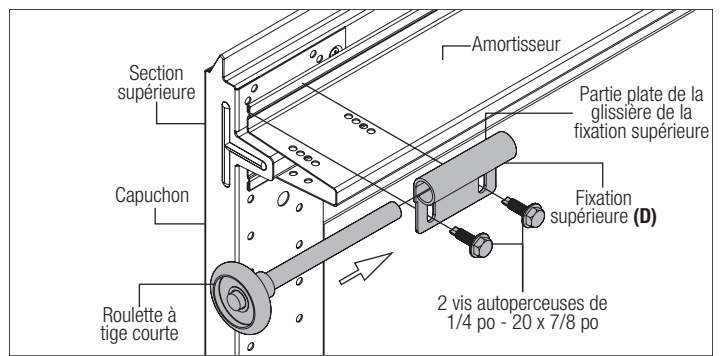

⚠ AVERTISSEMENT

NE RELEVEZ PAS LA PORTE TANT QUE LES RAILS HORIZONTAUX NE SONT PAS FIXÉS À L'ARRIÈRE, COMME DÉCRIT DANS L'INSTALLATION DU SUPPORT ARRIÈRE, POUR ÉVITER QUE LA PORTE NE TOMBE DE LA POSITION AU PLAFOND ET PROVOQUE UNE BLESSURE GRAVE, VOIRE MORTELLE.

5

Rails horizontaux

Outils nécessaires : Clé à cliquet, douille de 7/16 po 9/16 po, clé de 7/16 po 9/16 po, Niveau, Escabeau, Ruban à mesurer, Lunettes de sécurité, Gants en cuir

Pour installer le rail horizontal, alignez le bas du rail horizontal sur le haut du rail vertical.

CORNIÈRE À INSTALLATION RAPIDE : alignez la fente pour clavette dans chaque rail horizontal avec les pattes d'installation rapide sur la cornière correspondante. Poussez la partie courbée du rail horizontal vers le bas pour le verrouiller en place, comme indiqué.

CORNIÈRE ENTIÈREMENT RÉGLABLE : serrez chaque rail horizontal sur la cornière correspondante à l'aide de 2 boulons d'éclisse à grande tête de 1/4 po - 20 x 9/16 po et de 2 écrous hexagonaux à embase de 1/4 po - 20, comme indiqué.

Mettez le rail horizontal de niveau et fixez la courbe supérieure sur la cornière à l'aide d'un boulon d'éclisse de 1/4 po - 20 x 9/16 po, d'une rondelle plate de 5/16 po et d'un écrou hexagonal à embase de 1/4 po - 20, comme indiqué. Répétez la procédure pour l'autre côté.

REMARQUE : vérifiez le dégagement entre la courbe supérieure et le jambage. Le dégagement doit être d'un minimum de 5/8 po, comme indiqué. S'il est inférieur à 5/8 po, coupez la courbe supérieure avec une scie à métaux.

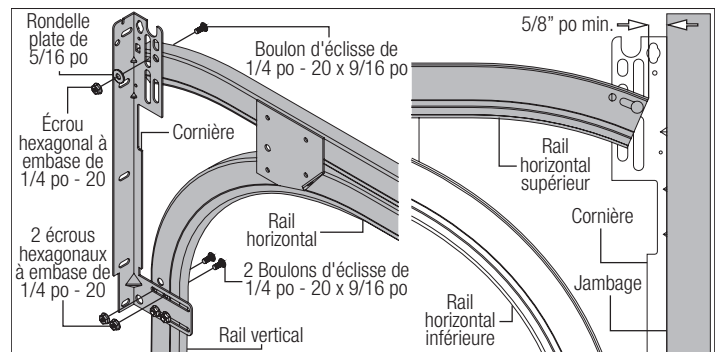
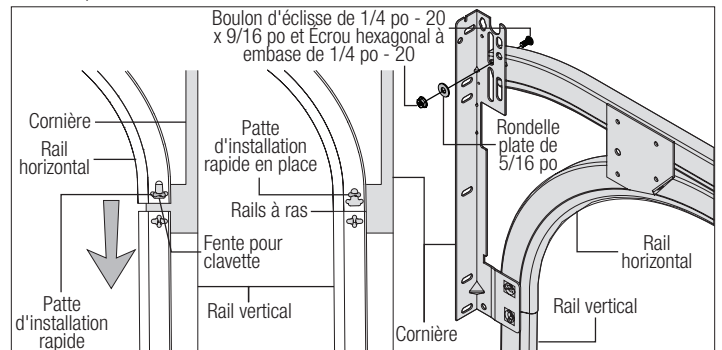

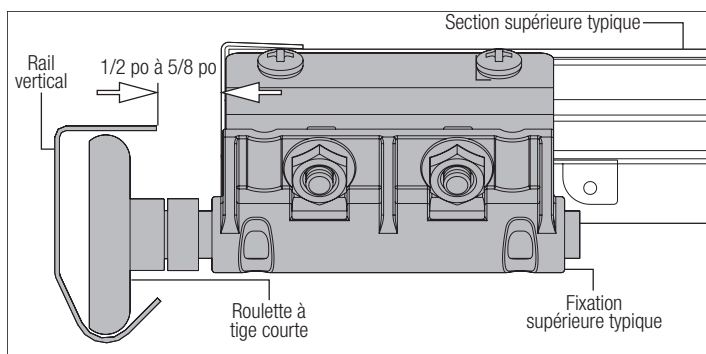

6

Étriers de renfort arrière

Outils nécessaires: Clé à cliquet, Douilles: 1/2 po 5/8 po, Clés: 1/2 po 5/8 po, 2 serre-joints, Escabeau, Ruban à mesurer, Lunettes de sécurité, Gants en cuir

IMPORTANT : TOUT EN TENANT LA PORTE POUR ÉVITER QU'ELLE NE SE LÈVE ACCIDENTELLEMENT DANS L'ÉVENTUALITÉ OÙ LE OU LES RESSORTS SERAIENT EXCESSIVEMENT ENROULÉS, RETIREZ AVEC PRÉCAUTION LES SERRE-JOINTS DES RAILS VERTICAUX.

Relevez la porte jusqu'à ce que la section supérieure et la moitié de la section suivante se trouvent dans le rayon des rails horizontaux. Ne levez pas la porte plus loin, car l'arrière des rails horizontaux n'est pas encore soutenu.

⚠ AVERTISSEMENT

UN RELEVAGE PLUS HAUT DE LA PORTE PEUT ENTRAÎNER UNE CHUTE DE CELLE-CI ET PROVOQUER UNE BLESSURE GRAVE, VOIRE MORTELLE.

Attachez une paire de serre-joints sur les rails verticaux à juste au-dessus de la deuxième roulette sur un côté et juste en dessous de la deuxième roulette sur l'autre côté. Ceci empêchera la porte de monter ou de descendre pendant l'installation des étriers de renfort arrière. Avec des cornières perforées, des tire-fonds de 5/16 po x 1-5/8 po et des boulons à tête hexagonale de 5/16 po - 18 x 1 po avec des écrous de 5/16 po - 18 (qui peuvent ne pas être fournis), assemblez les supports arrière pour les rails horizontaux, comme indiqué.

Fixez les supports arrière sur la solive de plafond ou d'autres membres sains de l'ossature en vous assurant que la partie verticale est positionnée avec le pied arrière formant un angle vers l'extérieur et à l'écart de l'ouverture de la porte. Fixez le support arrière sur le support du support arrière avec deux boulons à tête hexagonale de 5/16 po - 18 x 1 po et écrous de 5/16 po - 18. Les rails horizontaux doivent être de niveau et parallèles à la porte, comme illustré.

REMARQUE : assurez-vous que les deux boulons à tête hexagonale de 5/16 po - 18 x 1 po traversent d'abord la partie verticale et ensuite le support arrière et que les écrous de 5/16 po - 18 se trouvent à l'intérieur du rail horizontal, comme indiqué.

IMPORTANT : UNE ATTACHE LATÉRALE DOIT TOUJOURS ÊTRE UTILISÉE POUR ÉVITER UNE OSCILLATION DU RAIL HORIZONTAL.

REMARQUE : si un ouvre-porte automatique est installé, positionnez les rails horizontaux un orifice au-dessus du niveau quand vous les fixez sur le support arrière.

IMPORTANT : L'ESPACEMENT ENTRE LES SUPPORTS ADAPTATEURS TORQUEMASTER® GAUCHE ET DROIT DOIT ÊTRE DE LA LARGEUR DE PORTE PLUS 5-3/8 PO (136 MM).

⚠ AVERTISSEMENT

MAINTENEZ LES RAILS HORIZONTAUX PARALLÈLES ET À MOINS DE 3/4 PO À 7/8 PO DU CHANT DE LA PORTE POUR ÉVITER QUE LA PORTE NE TOMBE ET PROVOQUE UNE BLESSURE GRAVE, VOIRE MORTELLE.

